

Ìyísódì Abèjì Nínú Èka-Èdè Ifẹ̀

Adékúnlé, Moses A., PhD

Àṣamò

Ọkan lára kókó tí ìmò ìjìnlẹ̀ káráyá fídí rẹ̀ múlẹ̀ ní pé bí ọ̀rọ̀ ìyísódì méjì bá wa nínú ìhun kan náà, ìtumò ìjòhẹ̀n ni irú ìhun bẹ̀ẹ̀ yóò ní. Èrò yìí, èyí tí ìmò èkọ̀ isirò jẹ̀ ìpilẹ̀ rẹ̀ ní a rii pé ìmò èdà-èdè kín léyìn. Nínú èka èdè Ifẹ̀, a kiyèsí pé èyà méjì ní àbájàde irú ìgbésẹ̀ ìyísódì abèjì máa ní jẹ. Ní ìgbà mìíràn tí a bá se àmúlò wúnrèn atọ́ka ìyísódì méjì, àbájàde ìtumò gbólóhùn bẹ̀ẹ̀ yóò jẹ̀ ìtumò ìjòhẹ̀n, bí àpẹ̀rẹ̀ È e se ghí Olú ù ghà (Ìyẹn ní pé olú ghá. Èwè, ìgbà mìíràn, eyọ̀ wúnrèn atọ́ka ìyísódì kan soṣo ni yóò fára hàn nínú ìhun gbólóhùn sùgbón tí ó jẹ̀ pé ìtumò ìjòhẹ̀n ní irú gbólóhùn bẹ̀ẹ̀ yóò ní. Ohun tí a kiyèsí ní pé ọ̀kan nínú ọ̀rọ̀-orúkọ tí ó súyo nínú ìhun náà jẹ̀ ọ̀rọ̀ orúkọ onítumò òdì, bí àpẹ̀rẹ̀, àjẹmọ, àseti, àghámọ, òdì, àjẹkù abbl. A fura pé mọ, tí, mọ, dì, kù, tí wón jẹ̀ ọ̀rọ̀-ìse tàbí èpọ̀n ìse tí wón jẹ̀ ọ̀pọ̀ nínú ìlànà ìṣẹ̀dà àwọn ọ̀rọ̀ orúkọ yìí ní wón jẹ̀ ọ̀rọ̀-ìse onítumò òdì. Bí àpẹ̀rẹ̀, mé èjẹ̀ àjẹkù, A à se ìṣẹ̀ náà ní àseti. Ìtumò ìjòhẹ̀n ní àwọn ipèdè méjèjì yìí ní. Ohun tí a ní fídí rẹ̀ múlẹ̀ ní pé ìtumò ìjòhẹ̀n tí àwọn gbólóhùn méjèjì yìí ní nínú èka-Ifẹ̀ rú òfin ìmò èdà-èdè tí ó ní retí pé kí wón ní ìtumò òdì. Àṣamò tí àbájàde yìí ní pa lásamò ní pé ìmò èkọ̀ ìṣẹ̀dà àwọn ọ̀rọ̀ orúkọ nínú èdè Yorùbá tún ní fẹ̀ itèsíwájú. Ilànà ìmò ìṣàpèjùwè èyí tí elèdèni gégé bí ìmò ọ̀gbón ibilẹ̀ ní a lòn nínú ìṣẹ̀ iwádíí yìí.

Àwọn kókó ọ̀rọ̀ àyẹ̀wò: ìtumò òdì, ọ̀rọ̀, àpólà kíkún, ìpilẹ̀, ipele.

Ìfààrà

Ìgbésẹ̀ ìyísódì abèjì jẹ̀ ọ̀kan lára ọ̀nà ìṣàmúlò òfin ajẹmọ̀ ìmò isirò nínú ìmò èdà-èdè. Ìmò ìjìnlẹ̀ èrò nípa ìyísódì abèjì ní pé tí atọ́ka ìyísódì méjì bá jẹyọ̀ nínú ìhun gbólóhùn kan náà, ìtumò ìjòhẹ̀n ni irú gbólóhùn bẹ̀ẹ̀ yóò mú jáde. Tí a bá fojú ìtumò wò ó bá yìí nínú èka-èdè Ifẹ̀, a lè sọ pé orísì ìyísódì abèjì méjì ló wà nínú èka-èdè Ifẹ̀. Àwọn náà ni:

- a. Ìyísódì abèjì onítumò ìjòhẹ̀n
- b. Ìyísódì abèjì onítumò òdì

Ìyísódì abèjì onítumò ìjòhẹ̀n ni a tún lè pín sí orísì méjì. Àwọn náà ni:

1. Ìyísódì gbólóhùn oní-wúnrèn atọ́ka ìyísódì méjì.
2. Ìyísódì gbólóhùn ọ̀rọ̀-orúkọ onítumò òdì.

A ó gbiyànjú láti jíròrò lóri àwọn èyà gbólóhùn ìyísódì méjèjì a àti b lẹ̀kúnréré nínú èka-èdè Ifẹ̀ nínú pépé yìí. Saájú èyí, a fẹ̀ pàátó lóri tíòrì tí a fẹ̀ fi se àtẹ̀gùn fún àlàyé wa. Tíòrì tí a fẹ̀ lòn ní èyà tíòrì Gírámà ìhun Gbólóhùn Alákòfátán ti Cann (1986) dábaá. Tíòrì yìí ni Fábùnmi (2006b) dábaá àgékúru GÍGA fún.

Àbá Cann (1986) Lórí tíṣrì GÍGA

Èyà tíṣrì GÍGA tí a gbé iṣẹ̀ wa yìí lé lórí ni èyí tí Cann (1986) ṣe agbátẹ̀rù rẹ̀. Bí ó tilẹ̀ jẹ̀ pé iṣẹ̀ rẹ̀ àti ti Gazdar *et al* (1985) jọra dé àyè kan, síbẹ̀ òṣùwọ̀n tí àwọn méjéjẹ̀ì lò nínú àtupalẹ̀ wọ̀n yàtò sí ara wọ̀n díẹ̀. Gazdar àti àwọn èlẹ̀gbẹ̀ rẹ̀ lo ìlà̀nà àwòrán-atọ̀ka igi onípele méjì nígbà ti Cann (1986) lo ìlà̀nà àwòrán-atọ̀ka igi onípele kan ṣoṣo.

Lójú Gazdar *et al* (1985), ìsòrí-òrò kan jẹ̀ àpapọ̀ àbùdà tó n sàfihàn orúkọ wọ̀n àti kókó iṣẹ̀ tí wọ̀n n ṣe nínú ìhun. “Mo” tó jẹ̀ ARK ẹnìkínní aṣolùwà ló ní àwọn àbùdà bí i:

1	{	IPL		2
		AR		+
		IṢ		-
		ẸN		1
		ÒPÒ		-
		OR		+

Gazdar *et al* (1985) ṣe àmúlò ìlà̀nà onípele (IPL) méjì. Ohun tí (2) n tọ̀ka sí ni pé Mo bí fọ̀nrán ìhun nínú APOR, tún jẹ̀ ìhun àpólà tó jẹ̀ ipele méjì nínú èhun àwòrán-àtẹ̀ onígi. Gazdar *et al* (1985) kò sọ̀rò nípa àpínpẹ̀kun. Àlàyẹ̀ agbékalè wọ̀n lórí kókó òrò nàà niyí:

2. NP > [+N, -V, BAR 2]

VP > [+V, -N, -SUBJ, BAR2]

Ní bá yí, ẹ̀ jẹ̀ kí a wo èrò Cann (1986) lórí àbùdà òrò àti àpínpẹ̀kun

Àbùdà Òrò àti Àpínpẹ̀kun

Lójú Cann (1986), a lè pín ìsòrí sí méréin. Èkíní ni ìsòrí tí ó jẹ̀ àpínpẹ̀kun tí ó sì jẹ̀ pé ohun tí ó gàba lé lórí ju wúnrèn kan lọ. A ó pe eléyí ni APX. Ìsòrí kejì, kí í ṣe àpínpẹ̀kun ó sì ju wúnrènkan lọ. A ó máa pe eléyí ní XB. Èkẹta ni ìsòrí tí ó jẹ̀ àpínpẹ̀kun tí ó sì tún jẹ̀ wúnrèn kan. A ó pe eléyí ni XF (wo iṣẹ̀ Adékúnlé 2018, Raji 2017, Adéníyì 2019 fún èkúnrerẹ̀ àlàyẹ̀). Bí àwọn ipín méré̀rẹ̀in ṣe rí niyí:

3. i. [-ÁPÍNPÈKUN, +>WÚNRÈN, ->] APX (Èyí ni ìsòrí tí ó jẹ̀ àpínpẹ̀kun tí kí í ṣe wúnrèn kan ṣoṣo, bí àpẹ̀rẹ̀, àpólà orúkọ, bàtà Olúkékerè tí ORX yóò jẹ̀ gàba lé lórí)

ii. [-ÁPÍNPÈKUN, ->WÚNRÈN, ->] XB (ìsòrí tí kí í ṣe àpínpẹ̀kun tí kí í ṣe wúnrèn kan, bí àpẹ̀rẹ̀, àpólà orúkọ, ajá oḍẹ̀ tí ó jẹ̀ yọ̀ nínú àpólà orúkọ mífàrà, omọ ajá oḍẹ̀. ORB ni yóò jẹ̀ gàba lé ajá oḍẹ̀ lórí nítorí pé kí í ṣe àpínpẹ̀kun kí í síi ṣe wúnrèn kan.

iii. [-ÁPÍNPÈKUN, >WÚNRÈN, +>] XD (Èyí ni ìsòrí tí kí í ṣe àpínpẹ̀kun tí ó sì jẹ̀ wúnrèn kan ṣoṣo, bí àpẹ̀rẹ̀, Olú nínú àd̀pólà orúkọ ilé Olú. ORD ni yóò jẹ̀ gàba lé Olúlórí nítorí pé ó jẹ̀ òrò kan kí í síi ṣe àpínpẹ̀kun nínú ilé Olú.

iv. [-ÁPÍNPÈKUN, +>WÚNRÈN, +>] XF (Eléyí Ni ìsòrí tí ó jẹ̀ àpínpẹ̀kun tí ó sì tún

jẹ́ wúnrẹ̀n kan, bí àpẹ̀rẹ̀, Adé nínú gbólóhùn Adé sùn. ORF ni yòò jẹ́ gàba lé Adé lórí nínú gbólóhùn Adé sùn nítorí pé ó jẹ́ àpínpẹ̀kun ó sì jẹ́ wúnrẹ̀n kan. Tí a bá wá fi ìlànà àpínpẹ̀kun àti òrò yìí ya àwòrán-àtẹ̀ onígi fún gbólóhùn yẹ̀n, bí yòò ẹ̀e rí nìyí:

4. (i) Adé sùn (Adé sun)

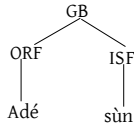

(ii) Adé ti fẹ́ ìyàghó (Adé ti fẹ́ ìyàwó)

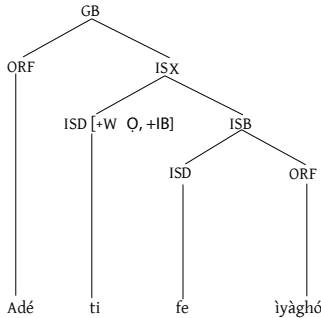

(iii) Ìyá Olú gba oghó ọ̀bẹ̀ (Ìyá Olú gba owó ọ̀bẹ̀)

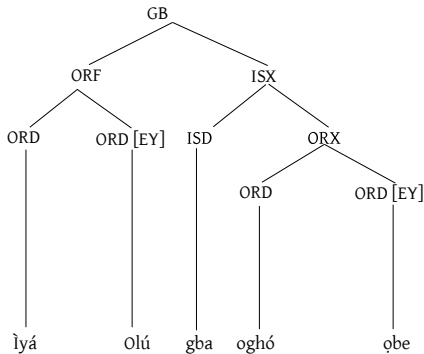

Ní bá yìí, ẹ́ jẹ́ kí a bèrẹ̀ àlàyé lórí ìyísòdì méjéjì. A ó rí i pé kò sí ifipeleṣòfò kan-kan nínú àwòrán-àtẹ̀ onígi wònyí.

1. Ìyísódì abèjì onítumò ìjòhẹ̀n

Gégé bí a ti mẹnú bá a saájú, orísi èyà gbólóhùn ìyísódì yìí méjì ló wà. Àwọ̀n náà ní:

- a. Ìyísódì gbólóhùn oní-wúnrẹ̀n atọ̀ka ìyísódì méjì.
- b. Ìyísódì gbólóhùn ọ̀rọ̀-orúkọ onítumò òdì.

A ó bẹ̀rẹ̀ àlàyé lórí ìyísódì gbólóhùn oní-wúnrẹ̀n atọ̀ka ìyísódì méjì.

A. Gbólóhùn oní-wúnrẹ̀n atọ̀ka ìyísódì méjì

Èyí máa n wáyé nígbà tí gbólóhùn kíkún kan bá ni atọ̀ka ìyísódì orísi méjì nínú ìhun èyí tó mú kí gbólóhùn náà yọ̀rí sí ìtumò ìjòhẹ̀n. Bí àpẹ̀rẹ̀:

- i. Ighán àn gbọ̀dọ̀ mọ̀dọ̀ ghá (wòn ò gbọ̀dọ̀ máà wá).
- ii. Ọ̀mọ̀ nì ìn bá mọ̀dọ̀ kú (ọ̀mọ̀ yẹn kò bá máà kú).

Ìtumò gbólóhùn 'i' ni pé àwọ̀n ẹ̀ni náà wá; ìtumò gbólóhùn 'ii' ni pé ọ̀mọ̀ náà kú; A lè ẹ̀ àtúpalẹ̀ àwọ̀n gbólóhùn yìí pẹ̀lú àwọ̀rán atọ̀ka igi bí ti ìsàlẹ̀ yìí:

4(i). Ighán àn gbọ̀dọ̀ mọ̀dọ̀ ghá

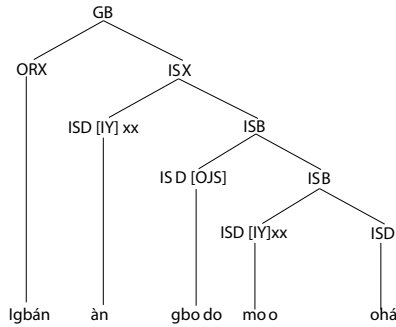

(ii). Ọ̀mọ̀ nì ìn bá mọ̀dọ̀ kú

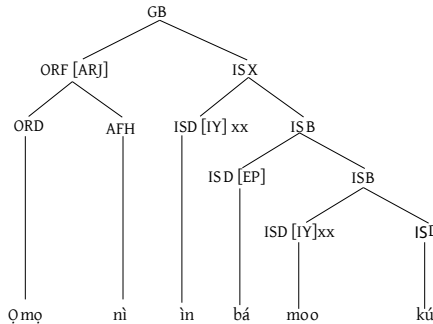

A fi àmì iràwọ̀ (xx) méjì sàmì sí àwọ̀n atọ̀ka-ìyísódì méjèèjì tó jeyọ̀ nínú gbólóhùn kòòkan. Ní báyíí, a fé jíròrò lórí ìpínsí èyà ìyísódì Abèjì kejì onítumò ìjòhẹ̀n.

b. Gbólóhùn Ọ̀rọ̀ Orúkọ Onítumọ̀ Ọ̀dì

Ìwádíí tí a ẹ̀ nínú ìṣẹ̀ yìí fi hàn pé àwọn isòrí ọ̀rọ̀ orúkọ kan wà nínú ẹ̀ka-èdè Ifẹ̀ tó jẹ̀ pé ìtumọ̀ ọ̀dì ni wọ̀n ní. Ohun tó mú kí a fura sí àwọn ọ̀rọ̀-orúkọ yìí ni pé ní gbogbo ìgbà tí atọ̀ka-ìyísòdì bá jẹyọ̀ nínú ìhun gbólóhùn tí wọ̀n wà, ìtumọ̀ ìjọ̀hẹ̀n ní irú gbólóhùn bèẹ̀ máa ní mú jáde. Ní àfikún, a wòye pé àwọn ọ̀rọ̀-orúkọ wọ̀nyí kí í ẹ̀ ọ̀rọ̀-orúkọ ìbílẹ̀ ẹ̀ka-èdè nàà. Ọ̀rọ̀-orúkọ aṣẹ̀dá ni wọ̀n. Tí a bá fojú ìmọ̀ ìṣẹ̀dá-ọ̀rọ̀ wò wọ̀n, a kéfin pé ọ̀rọ̀-àpọ̀nlé tàbí ọ̀rọ̀-ìṣe ni ọ̀pó tí ó jẹ̀ mọ́fíimù ìpílẹ̀ tí a fi ṣẹ̀dá àwọn ọ̀rọ̀-orúkọ onítumọ̀ ọ̀dì yìí. Ìdì m̀ìràn tí a tún fi fé ṣàlàyé nípa irúfẹ̀ àwọn gbólóhùn ìyísòdì tí àwọn ọ̀rọ̀-orúkọ yìí ti jẹyọ̀ ni pé ìtumọ̀ gbólóhùn tí wọ̀n bá ti jẹyọ̀ bá ti ìtumọ̀ àwọn gbólóhùn ìyísòdì abẹ̀jì tí a kọ̀kọ̀ jíròro lé lórí mu. Diẹ̀ lára àwọn àpẹ̀rẹ̀ ọ̀rọ̀-orúkọ onítumọ̀ ọ̀dì ni wọ̀n wà nínú àtẹ̀ ìsàlẹ̀ yìí pèlù ilò wọ̀n nínú ìhun gbólóhùn nínú EDF.

5. Nọ	Ọ̀rọ̀-orúkọ onítumọ̀ ọ̀dì	Gbólóhùn ìyísòdì tí a tí lowo ni EDF	Ìtumọ̀ gbólóhùn ìyísòdì ní OED
i.	Ọ̀dì	Mẹ̀ẹ̀ gwo ọ̀dì asọ	Bí o ẹ̀ tònà kí ní wọ asọ ni mo wọ́dọ
ii.	Ìkùnà	Ìkùnà àn níí dé bá ọ̀rọ̀ ni	Ọ̀rọ̀ nàà yóò yọ́rì sí rere
iii.	Ọ̀kùtà	Ọ̀kùtà aà níí gwo ojà rẹ̀.	Ojà nàà yóò já sí èrè.
iv.	Àgwátì	É ẹ̀ nigwá ire ní àgwátì	È ó máa ẹ̀ aṣeyege
v.	Etì	Etì ì ní í bá ọ̀rọ̀ nò	Ọ̀rọ̀ nàà yóò yọ́rì sí rere

Irúfẹ̀ àwọn ọ̀rọ̀-orúkọ onítumọ̀ ọ̀dì bá yí pọ̀. Lára àwọn m̀ìràn tó kù ni i àbùkù, àkùdẹ̀, àtadí, àpatì, àsọ̀tì, àṣetì, àjẹmọ̀, àghámọ̀, àrímọ̀, àsọ̀tì àtì bèẹ̀ bèẹ̀ lọ.

Ní bá yìí, a ó gb̀yànjú láti ya àwòrán-atọ̀ka igi diẹ̀ pèlù tí ọ̀rọ̀ tí a lò nínú ìṣẹ̀ ìwádíí yìí láti ẹ̀ àfihàn àtupalẹ̀ àwọn ìhun gbólóhùn ìyísòdì tí àwọn ọ̀rọ̀-orúkọ wọ̀nyí ti jẹ̀ yọ̀ nínú àtẹ̀ tí a yà sókè. Bí àpẹ̀rẹ̀:

6. (i) Mẹ̀ è gwo òdì èghù

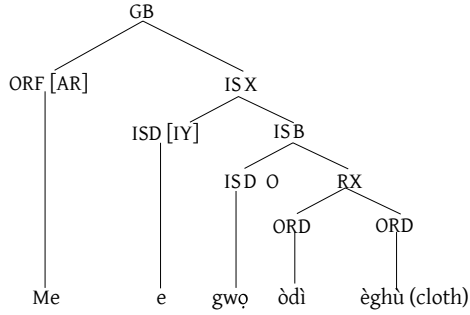

(ii) Ìkùṅà àn níí dé bá ọ̀rọ̀ náà

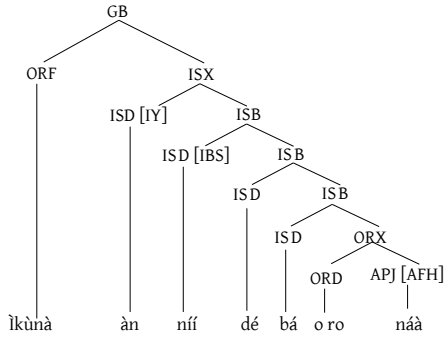

(iii) Ọ̀kùṅà à níí gwo ọ̀jà rẹ̀

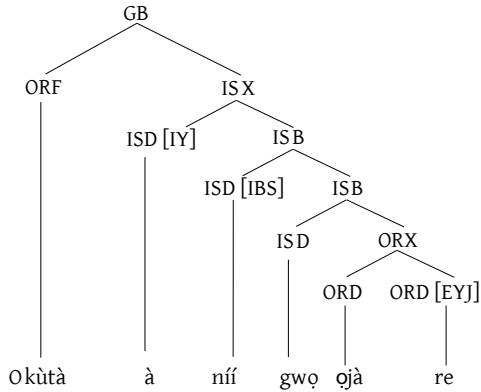

(iv) È è ní gwá ire ní àghátì

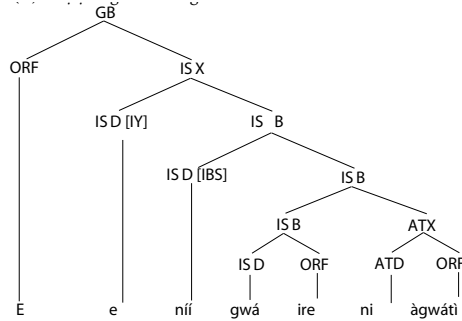

2. Ìyísódì Abèjì Onítummò Òdì

Gégé bí a ti mēnu bá a sáájú, ilò atóka ìyísódì méjì nínú gbólóhùn kan soṣo máa n mú ìtumò ìjòhēn jáde. Sùgbōn ní ìgbà míràn nínú èka-èdè Ifẹ, a rí i pé ilò atóka ìyísódì méjì, máa n mú ìyísódì wá. Bí àpẹrẹ:

- i. È è è se ghí Olú ghá (kò kì í se pé Olú wá)
- ii. È è è se Kólá kọ ni ó dé (kì í se Kólá de kọ ni ó dé).

Tí a bá fojú ìtumò wo àwọn gbólóhùn méjèjì yìí, gbólóhùn kinní n tẹnu mọ ọ pé *Olú ò wá*, nígbà tí gbólóhùn kejì n tẹnu mọ ọ pé *Kólá ò dé*. Ohún tí a kiyè sí nípá irúfẹ àwọn ipèdè bá yìí ni pé ọkan nínú àwọn atóka ìyísódì méjèjì ló sisẹ ìyísódì. Atóka ìyísódì kejì n sàfihàn ibá-ìṣẹlẹ atéréré èyí tó n tẹnu mọ یشه atóka ìyísódì kinní. Kí àlàyé wa lè já gaara, a ó fi àwọn àwòrán-atóka igi ìṣalẹ yìí se àtupalẹ ìhun wọn *È è è se ghí Olú ghá* (kò kì í se pé Olú wá).

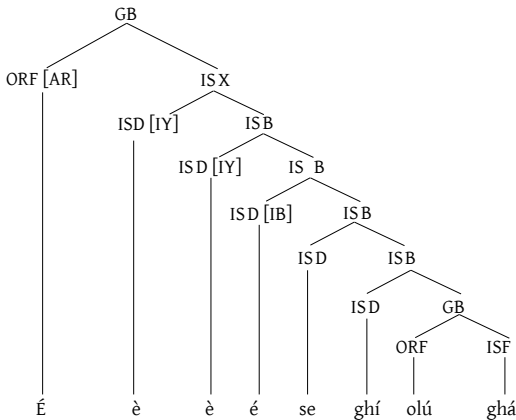

Kókó tí a fẹ̀ fẹ̀ṣẹ̀ rẹ̀ múlẹ̀ ní pé:

- i. Kíkí í ṣe eyọ̀ ọ̀rọ̀ kan; kì jẹ́ atọ́ka ìyísódì nígbà tí í jẹ́ wúnrèn atọ́ka ibá-ìṣẹ̀lẹ̀ b́arakú atẹ̀rẹ̀rẹ̀.
- ii. Kò tònà láti máa kọ́ kì í b́í a ṣe máa n kọ́ ọ́ tẹ̀lẹ̀ b́í kò ṣe kì í átúnṣe yíí yóò lẹ̀ jẹ́ ḱí a lẹ̀ ṣe àfihàn ègẹ̀ mófíṣímù àṣegírámà yíí lóṣòṣò lórí àwòrán atọ́ka-ìgì.

Àbá yíí ḱín èrò Awóbùlúyí àti Oyèláràn (2017) lórí àkọtọ́ ọ̀rọ̀ yíí lẹ́yìn. A fara mó àbá àwọn Ọ̀jògbọ̀n b́íí Bámgbóṣé (1990) àti Owólabí (2011) pé kì ní... ní ìpilẹ̀ kì í... nínú olórí èka-èdè Yorùbá.

8.

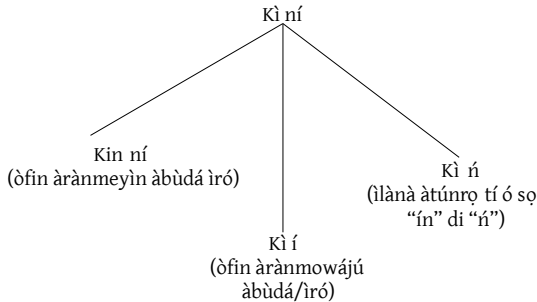

Ìdí tí a fi lo àmì láti ya ‘kì ní’ sọ̀tò ní pé a ti sàlàyé nínú àwọn iṣẹ̀ wa mìíràn lórí b́í ‘un’ tàbí ‘in’ ṣe jẹ́ mófíṣímù ìpilẹ̀ fún kórisónàntì aránmúpè àṣesílẹ̀bù nínú olórí èka-èdè Yorùbá. (wo Adékúnlé 2019b).

Ohún tí à n sọ ní pátò ní pé: A kò fara mó èrò àwọn Ọ̀jògbọ̀n Bámgbóṣé (1990), Awóbùlúyí (1998) àti Owólabí (2011) pé ìpajẹ̀ ìrọ̀ fáwẹ̀lì í ló sọ ní d’í. Irúfẹ̀ àlàyé bá yíí ko se é gbára lé lọ gaara.

Àlàyé ohun tí à n sọ nípa àbá titun ‘un’ tàbí ‘in’ fún mófíṣímù ìpilẹ̀ kórisónàntì aránmúpè àṣesílẹ̀bù (KAA) nì a lẹ̀ ṣe àkàwé pẹ̀lú àwọn èka-èdè Yorùbá b́í i ḿerín yíí

Èka-Èdè Kétu

- 9a. (i) Mò ún bọ̀
 - (ii) Mò ún gbọ̀
 - (iii) Mò ún múlé
- (Èka-èdè Kétu ní lo un)

Èka-Èdè Òṅkò

- 9b. (i) Mò ín bọ̀
 - (ii) Mò ín gbọ̀n
 - (iii) Mò ín lọ sílé
- (Èka-Èdè Òṅkò ní lo in)

Èka-Èdè Ìjèbú

- 9d. (i) Mò m/ún wá a
 (ii) Mì m/ún gbó
 (iii) Mò m/ún lọ rúlé
 (Èka-Èdè Ìjèbú ní lo m tábí ún)

Olórí Èka-Èdè Yorùbá

- 9e. (i) Mò ǹ bọ
 (ii) Mò ǹ gbọ
 (iii) Mò ǹ lọ sílé
 (Olórí Èka-Èdè Yorùbá ní lo ǹ)

Èka-Èdè Ifẹ̀

- 9e. (i) Mọ mí bọ
 (ii) Mọ mí gbọ
 (iii) Mọ mí relé
 (Èka-Èdè Ifẹ̀ ní lo mí)

Nítórí náà, ohún tí à ní sọ bá yí ni pé Èka-Èdè Òǹkò àti Èka-èdè Kétu tì ní sọ ín tábí un (Èyí tí a lérò pé ó jẹ̀ ìpílẹ̀ mófífmù kóǹsónàntì aránmúpè ašesílẹ̀bù (KAA); Èka-èdè Ìjèbú àti Olórí èka-èdè Yorùbá ní sọ èdà mófífmù kóǹsónàntì aránmúpè ašesílẹ̀bù ‘m/n’, nígbà tí èka-èdè Ifẹ̀ pa òfin ìbílẹ̀ èdè Yorùbá mọ̀ pé, kò yẹ kí ìró tó dúró fún kóǹsónàntì aránmúpè gba àbùdá àmì ohùn (àbùdá yí wà fún ìró fáwẹ̀lì nikan). Èyí ló mú kí èka-èdè Ifẹ̀ gbé ìgbẹ̀šẹ̀ àfikún i látí kúkú sọ mófífmù kóǹsónàntì aránmúpè ašesílẹ̀bù di odidimófífmù mí. A lérò pé àbà wa yí kí ẹ̀ titun dà bí àrà. Àbà yí fara pé ọ̀kan lára èrò Abraham (1958: xxii) pé:

10. Thus: un ọ̀dọ̀ = ǹ ọ̀dọ̀ lọ I shall go.
 In the same way, we have ún= ǹ
 (i.e. N. Not N here) in the progressive:
 Mó ǹ lọ = Mò ún lọ I am going: a ǹ lọ =
 A ún lọ = we are going.

[Nítórí náà, un ọ̀dọ̀ yóò di ǹ ọ̀dọ̀ (I shall go). Bákan náà, a ní un tó yí padà di ǹ (b.a. kí ẹ̀ àpapọ̀ Ni ní àsikò yí) nínú ìdò ibá-atẹ̀rẹ̀rẹ̀: mò ǹ lọ yóò dí mò ún lọ (I am going); a ǹ lọ yóò di a ún lọ (we are going)].

11. Nínú iṣẹ̀ Abraham (1958:xii) yí, a lè ẹ̀ àgékúru èrò rẹ̀ bá yí:
 i. N → n tábí m
 ii. Un → n tábí m’

Tí a bá tẹ̀lé àbà i, ibèrèrè tí a gbọ̀dò wá ìdáhùn sí ni pé báwo ni ọ̀rọ̀ gírámà ni ẹ̀ ní yípadà di mi tábí m nínú àwọn èka-èdè kan bí i èka-èdè Ìjèbú àti èka-èdè Ifẹ̀ làiwó ti ìró tó wà ní àyíká wọn. Tí a bá gba àbà ti ‘ii’, a ó nílò ọ̀pọ̀ àlàyé kí a tó

lè fidî bí unti ní yí padà di *n, m, ni*, tàbí *mí*. Láti yanjú ìsòro yíí ló mú kí a gbà *un/in* gégé bí i ìpilè mófíìmù àṣegírámà tó ní yí padà di kónsónànti aránmúpè àṣesílèbù nínú olórí èka-èdè Yorùbá àti àwọn èka-èdè Yorùbá miiran. A wòye pé àbá wa yíí nílò àlàyé diẹ síí, èyí ní ó fà á tí a fi fẹ̀ sàlàyé diẹ nípa bí ìgbèsè yíí ti ní wáyé.

Àlàyé Diẹ̀ nípa ìpilè *UN* tàbí *IN* fún Kónsónànti Àránmúpè Àṣesílèbù Ní àkókó, a fẹ̀ kí a mò pé àlàyé yíí yóò ṣiṣẹ̀ fún ìwádíí ìpilè mófíìmù àfòmò {òh-} àti {oí-} nínú mofólójì agbàtúpàlẹ̀ (concatenative morphology) àti ìjẹyọ̀ wún-rèn gírámà àṣemófíìmù kónsónànti aránmúpè àṣesílèbù (KAA) (/m/n/). Tíòrì ìmò èdà-èdè tí a lè lo láti ṣe èyí ní ‘tíòrì abìpele tàbí adápelèni’ (Oyèbádé 2005:85) ló dábaà èdà orúkọ̀ yíí. Tíòrì yíí ni Pulleybank (1983) pé ní Autosegmental theory. Kókó èrò méjì ló mú kí tíòrì yíí gbayì:

12(i).Pe ìpelee-ohùn àti ìpele ègè-ìrò wa lótòtò. Ìyẹn ni pé òfin lè ṣiṣẹ̀ ní ìpele kan láikan ìpele kejì.

(ii)Tíòrì yíí fẹ̀ àlàyé nípa agbára tàbí òmìnira àwọn àbùdá kòḍkan láti dá dúró lojú. Èyí jẹ̀ kókó kan lára èrò tíòrì onídarò ti Chomsky (1986) tọ̀ka sí. Tíòrì abìpele gbà pé a lè pa odidi ìrò jẹ̀ ṣùgbọ̀n kí àwọn àbùdá kan tàbí méjì nínú àbùdá ìrò tí a pa jẹ̀ má pòórà pèlù ìrò nàà (Feature stability) – èyí tó tùmò sí ìgbòmìnira Àbùdá.

Ní àkókó, ẹ̀ jẹ̀ kí a gbójú kúrò lára àmì ohùn orí wọn. Òfin fonólójì abìpele fàyè gba èyí. Èwè, gégé bí Oyèbádé (1998) àti (2005) ṣe mènú bá á nínú àlàyé nípa fonólójì onídarò, èka tíòrì onídarò gbà pé àpapọ̀ àwọn àbùdá ló ní di fóníìmù kòḍkan. Èyí pe àkíyèsí wa sí àṣotélé pé àbùdá kòḍkan ní agbára ìṣẹ̀jọba adáwà ṣáájú àkànpò wọn. Nítorí nàà, a lè pa àwọn àbùdá kan jẹ̀ kí àbùdá miiran dúró. Àwọn àbùdá tó bá dúró yíí tún lè kópa nínú ìgbèsè fonólójì tó bá wáyé ní ògan-gan tí wọn ti jẹyọ̀.

Ní bá yíí, ẹ̀ jẹ̀ kí a wo àbùdá awonú (inherent features) àwọn fóníìmù un àti in.

[un]	[in]
13. +àṣesílèbù	+àṣesílèbù
+ìránmù	+ìránmù
+èyin	+iwájú
+ahánupè	+ahánupè
+fáwèlì	+fáwèlì

Tí a bá wo àwọn àbùdá máraàrùn yíí dáadáa, a ó rí i pé àwọn àbùdá mètẹ̀tẹ̀ta àkókó – àṣesílèbù, ìránmù, èyin/iwájú jẹ̀ àbùdá tó ṣe pàtàkì ju méjì yòókù lọ – ìyẹn ahanupe àti fáwèlì tó gbèyin. Èyí rí bẹ̀ nítòrì àbùdá àṣesílèbù tí sọ àṣotélé nípa àbùdá fáwèlì. Tí ìpajẹ̀ bá kan àwọn àbùdá méjì tó kẹ́yin wònyí – ahánupè àti fáwèlì, àwọn àbùdá yòókù yóò jẹ̀:

[un]	[in]
14. +àṣesílèbù	+àṣesílèbù

+ ìránmú
+ èyìn

+ ìránmú
+ iwájú

Ìpajẹ àwọn àbùdá méjì tó gbèyìn – àhánupè àti fàwẹ̀lì, ti kó bá àbùdá kíkún un àti in. Nítorí nàà, kò ẹ ẹ fún wọn láti lè dá dúró gégé bí odidi fónîmù mọ. Àwọn àbùdá métẹ̀tẹ̀ta – aṣesílẹ̀bù, ìránmú, èyìn/iwájú ló ní àwọn àmì tàbí iró tí a máa n fi pa àrokò fún wọn, b.a.

(a) Aṣesílẹ̀bù

Àmì tàbí iró tó jẹ àrokò fún àbùdá aṣesílẹ̀bù ní èdè Yorùbá ni àmì-ohùn. Ìdí niyí tó fi jẹ pé iye àmì-ohùn tó bá jẹyọ nínú òrọ̀ tàbí ipèdè èdè Yorùbá ni iye sílẹ̀bù tó wà nìbẹ̀.

(b) Ìránmú

Àmì tàbí iró tó n ẹ aṣìhàn fún àbùdá ìránmú ní èdè Yorùbá ni m tàbí n. Ohun tó fa èyí ni pé m jẹ àrokò fún àmì àbùdá ìránmú tó tún gba àbùdá èyìn tàbí robo-to nígbà tó jẹ pé n jẹ àmì fún àbùdá ìránmú tó tun gba àbùdá iwájú tàbí pẹ̀rẹ̀ṣẹ̀. Nítorí nàà, àkópọ̀ àbùdá – aṣesílẹ̀bù, ìránmú, èyìn – yóò yorí sí àmì àrokò m nígbà tí àkópọ̀ àbùdá – aṣesílẹ̀bù, ìránmú, àti iwájú – yóò yorí sí àmì àrokò n.

Èwẹ̀, níwọn bí ó ti jẹ pé èdè Yorùbá kò fàyẹ̀ gba ìsùpọ̀ iró kónsónàntì, tí ó sì jẹ pé àrokò m tàbí n nàà ló dúró fún iró-ìfọ̀ [m] àti [n] nínú èdè Yorùbá – àwọn è-ka-èdè Yorùbá kan lè lo òfin àfikún gégé bí èrò Awóbùlúyì (1996) nípa fífi fàwẹ̀lì ikún KAA tí àrokò wọn jẹm àti n láti mú kí ihun òrọ̀ lè jẹ aṣeégbà. Lára àwọn è-ka-èdè tó yan ìgbésẹ̀ yìí ni Ifẹ̀, Ìjẹ̀sà àti Mòbà. Fàwẹ̀lì i àfikún yìí yóò gba àbùdá ìránmú àti aṣesílẹ̀bù nínú àwọn èka-èdè bẹ̀ẹ̀.

Ohun tí ábá yìí n sọ ni pé:

15(i) a pa un tàbí in jẹ

- ii. méjì nínú àwọn àbùdá yìí ko pòórà. Àbùdá méjì nàà ni: aṣesílẹ̀bù àti ìránmú.
- iii. n dúró fún fòònu aṣàfihàn àbùdá aránmú
- iv. n lè yí padà di m ti iró kónsónàntì apá-òtún bá ní àbùdá ajemétè-tí fàwẹ̀lì àyanupè kò sí jẹ yọ nínú ihun sílẹ̀bù rẹ̀ tàbí tó bá jẹ pé un ni iró ipilẹ̀ tó para dà di m. Èyí ló fà á tí un (AR ènikíníni aṣolùwà, ẹyọ) fi máa n di mi nínú àwọn èka-èdè Yorùbá kan bí èka-èdè Èkó. Òfin àfikún ló sọ m di mi.
- v. Àwọn èka-èdè kan lè yàn nínú itàn ìdàgbàsókè èdè Yorùbá láti fi fàwẹ̀lì i mọ̀n tàbí m pèlù èròngbà àti yanjú òfin ìdipò kónsónàntì (èka-èdè Ifẹ̀ jẹ ọkan nìbẹ̀).

Ìkádíí

A tí gbiyànjú nínú iṣẹ̀ iwádíí yìí láti ẹ aṣìhàn àwọn èyà gbólóhùn onítunmọ̀ abẹ̀-jì méjì nínú èka-èdè Ifẹ̀. A kíyèsí pé orísi gbólóhùn iyísòdì abẹ̀jì méjì ni ó wà nínú èka-èdè Ifẹ̀. Ìlò atọ́ka tàbí wúnrèn iyísòdì méjì nínú àwọn gbólóhùn miíràn máa n yorí sí itumọ̀ ìjọ́hẹn nígbà tí ó jẹ pé ilò atọ́ka iyísòdì méjì ní ìgbà miíràn tún máa n yorí sí itumọ̀ ìjọ́hẹn. Ní àfikún, àbò iṣẹ̀ iwádíí yìitún ẹ aṣìhàn àwọn gbólóhùn kan èyí tí ó jẹ pé atọ́ka iyísòdì kan jẹyọ nínú ihun wọn. Dípò tí àwọn

gbólóhùn yìí ìbá fí nì ìtumò òdì, ìtumò ìjójẹn nì wọ̀n ní. A kiyèsí pé àwọn ọ̀rọ̀-ìṣe tàbí ẹ̀pọ̀n ọ̀rọ̀-ìṣe onítumò òdì nì ọ̀pọ̀ tí ó wà nínú ìlànà ìṣeḍá ọ̀rọ̀ orúkọ tí ó súyọ nínú ìhun wọ̀n gégé bí olùwà tàbí àbò. Lára irú àwọn ọ̀rọ̀ orúkọ wọ̀nyí nì, àjẹkù, àṣetì, àghámọ, òdì, adití abbl.

Tí àwọn ọ̀rọ̀ orúkọ yìí bá jeyọ nínú gbólóhùn tí atọ́ka ìyísódì kan tì jeyọ, ìtumò ìjójẹn ní irú gbólóhùn bèyè yóò ní. Ìṣe iwádìí tún mẹnú bá ìhun ìpilẹ̀ kónsónàntì aránmupè nínú ẹ̀kọ̀ fọ̀nọ̀lọ̀jì àtì síntààsi èdè Yorùbá nípa síṣe àfihàn un tàbí in gégé bí iró fàwẹ̀lì tí ó ní parade di kónsónàntì aránmupè aṣesílẹ̀bù. A fidí rẹ̀ múlẹ̀ pé ìpàdánù àwọn àbùdà àdání kan nínú ìmò ìdàgbàsókè èdè nì ó fà Àtúnro èyí tí ó yorí sí kónsónàntì aṣesílẹ̀bù nínú èdè Yorùbá. Á lérò pé àbò ìṣe iwádìí yìí yóò pé fún ìpènijà àwọn ìṣe miiṣà lórí kókó ìṣe iwádìí yìí.

ÀKÓJỌ̀ ÌWÉ ÌTÓKASÍ

- Abraham, R.C. (1958). *Dictionary of Modern Yorùbá London*: Hodder and Stoughton.
- Adékúnlé, M.A. (2019). Ipa ètò ìpààrò iró Fàwẹ̀lì nínú Àṣàyàn àwọn Èka-èdè Yorùbá. *Yorùbá: The Journal of Yorùbá Studies Association of Nigeria*: 9/3: 142-158.
- Adékúnlé, M.A. (2018). Fífi ìmò èdà-èdè ṣe àtupalẹ̀ ìyísódì nínú èka-èdè Ifẹ̀. Ph.D. thesis, Department of Linguistics and Nigerian Languages, Ọ̀lábísí Ọ̀nàbánjọ University, Àgọ̀-Ìwòyè, Ọ̀gùn State.
- Adéníyí, O.G. (2019). Fífi Ojú ìṣeḍá-òrọ̀ wo àwọn Ọ̀rọ̀-orúkọ aṣeḍá nínú Ogun Ọ̀mọ̀dẹ̀ tí Akínwùnmi Ìṣò.lá kọ. M.A. dissertation, Department of Linguistics and Nigerian Languages, Ọ̀lábísí Ọ̀nàbánjọ University, Àgọ̀-Ìwòyè.
- Adésiyan, R.A. (2014). “Ìtupalẹ̀ Àwọn Wúnrẹ̀n Onítumò Gírámá nínú Èka-Èdè Ìlájẹ̀ àtì Ìjẹ̀bù”. Ph.D. thesis, Department of Linguistics and African languages, Ọ̀báfẹ̀mi Awólówò University, Ilé-Ifẹ̀.
- Adéwólẹ̀, L.O. (2018a). Ọ̀rọ̀-orúkọ Aṣẹ̀bèèrè nínú Èka-èdè Ifẹ̀. *Research in Languages and Literatures*, Department of Linguistics and African Languages, Ọ̀báfẹ̀mi Awólówò University, Ilé-Ifẹ̀.
- Adéwólẹ̀, L.O. (2018b). “Oyelàràn and the localist on the sources of the Yorùbá Progressive”. *Research in Yorùbá Language and Literature* 13:56-64.
- Adéwólẹ̀, L.O. (2011). “Àtúnnyèwò Arópò-orúkọ nínú Èka-èdè Ife. *Lààngbàsà*. Department of African and Asian Languages. University of Lagos, Lagos 15: 4-13.
- Adéwólẹ̀, L.O. (2000). Negation in Ifẹ̀ Dialect: A Yorùbá Dialect. *Journal of Asian and African Studies* (Tokyo, Japan). 58: 397-403.

- Archangeli, D. and D. Pulleyblank (1989). Yorùbá Vowel Harmony. *Linguistics Inquiry*, 20/2: 173-218.
- Awóbùlúyì (2014). Yorùbá kò gbódò kú. *Ìdánilékò Gbogbogbò, Èka Ìmò Àtì, Yunifásitì Ọbáfẹmí Awólówọ, Ilé-Ifẹ* (Ọjóbò, ọj-kefà, oşu Ìrelé, 2014).
- Awóbùlúyì, O. (2013). *Èkọ Gírámà Èdè Yorùbá*. Ọşogbo: Atman Limited.
- Awóbùlúyì, O. (1998). Àwọn èka-èdè Yorùbá. Presented at Annual conference of the Yorùbá Studies Association of Nigeria (YSAN) held in Ìbàdàn Pastoral Institute, Ibadan (Nov. 24-26).
- Awóbùlúyì, O. (2008). *Èkọ Ìşèdá-Òrò Yorùbá Àkùré*: Montem Paperbacks.
- Awóbùlúyì, O., Àti O., Oyèláràn (2017). *Ìwé Ìlẹwọ Ìkòwé Yorùbá Ọde-Ọnì*. Ìlorin: Kwara State University Press.
- Bámgbóşe, A. (1990). *Fonólójì àti Gírámà Yorùbá*. Ìbàdàn: University Press.
- Cann, R. (1986). The structure of words. *Work in Progress* 19:107-121, Edinburgh: Department of Linguistics, University of Edinburgh.
- Dairo, O.L. (2015). Man, Language and Identity: Linguistics Consideration for National Development. *71st Inaugural Lecture*. Ọlábísí Ọnàbánjọ University, Àgọ-Ìwòyè (Tuesday, June 9, 2015).
- Fábùnmi, F.A. (2006a). *Aşèrànmo Ọrò-ìşè nínú Yorùbá Ìjẹşà*. Ilé-Ifẹ: Ọbáfẹmí Awólówọ University Press.
- Fábùnmi, F.A. (2006b). “Àsìkò àti Ìbá-Ìşèlẹ nínú Èka-Èdè Mọfólí”, Ph.D. thesis, Department of Linguistics and African Languages, Ọbáfẹmí Awólówọ University, Ilé-Ifẹ.
- Gazdar, G.E. Kellin, G. Pullum and I. Sag (1985). *Generalized Phrase Structure Grammar*. Oxford: Basil Blackwell.
- Goldsmith, J. (1976). “An Overview of Auto-Segmental Phonology”. *Linguistic Inquiry* 2(i): 23-68.
- Owólabí, K. (2011). *Ìjìnlẹ Ìtúpale Ède . . . Fónétíkì àti Fonólójì Èdè Yorùbá (Àtúnşe Keji)*. Ìbàdàn: Akada Publishers.
- Oyèbádé, F.O. (2005). “Àwọn Tíórì Fonólójì àti Èdè Yorùbá” Adéniyí, H àti A. Ọjó (el). *Ìlò-Èdè àti Èka-Èdè Apá Keji* o.i. 76-97.
- Oyèbádé, F.O. (1998). *A Course in Phonology*. Ìjẹbú-Ọde: Shebiotimọ Publications.
- Rájí, L.O. (2017). *Lílo imò Ìşèdá-òrò fún Ìtúpale Saworoidé tí akínwúnmi ìşólá kọ*. M.A. dissertation, Department of Linguistics and African Languages, Ọbáfẹmí Awólówọ University, Ilé-Ifẹ.
- Táíwò, O. (2011). *Mofólójì*. Ìbàdàn: Akadá Publishers.